

### Circuiti Risonanti serie: Riepilogo delle regole

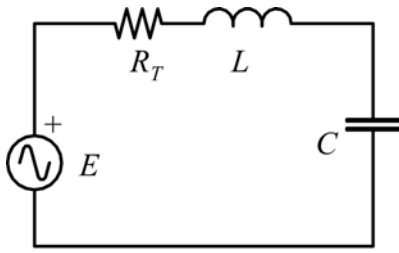

Sono circuiti costituiti da una bobina  $L$ , una resistenza  $R$  che può anche solamente coincidere con la resistenza serie derivante dalle perdite della bobina  $R_b$  ed una capacità  $C$  posti in serie, alimentati da un generatore  $\bar{E}$  che in genere ha una resistenza interna  $R_i$ . Se consideriamo  $R_T = R + R_b + R_i$ . Si può fare riferimento al circuito illustrato.

Si usa la seguente nomenclatura:

$\omega_0, f_0$  = pulsazione e frequenza di risonanza

$B$  = banda passante del circuito risonante

$f_1, f_2$  = frequenze di taglio a cui la corrente si riduce a  $\frac{I_0}{\sqrt{2}}$  con  $I_0$  la corrente in condizioni di risonanza.

$Q_b$  = coefficiente di qualità della bobina  $Q_b = \frac{\omega_0 L}{R_b}$

$Q$  = coefficiente di risonanza del circuito  $Q = \frac{\omega_0 L}{R_T}$  dove  $R_T$  è la resistenza totale vista ai morsetti dell'induttanza  $L$  col generatore  $E$  cortocircuitato.

Valgono le relazioni:

$$\omega_0 = \frac{1}{\sqrt{LC}} \quad \text{da cui} \quad f_0 = \frac{1}{2\pi\sqrt{LC}} \quad B = f_2 - f_1 = \frac{f_0}{Q}$$

$$Q = \frac{\omega_0 L}{R_T} = \frac{1}{\omega_0 C R_T} \quad \bar{I}_0 = \frac{\bar{E}}{R_T}$$

per  $\omega = \omega_0$  si ha  $V_C = V_L = QE$  essendo  $V_C$  e  $V_L$  le tensioni ai capi del condensatore e della bobina.

Per  $\omega = \omega_0$  il comportamento del circuito è resistivo

Per  $\omega < \omega_0$  il comportamento del circuito è capacitivo

Per  $\omega > \omega_0$  il comportamento del circuito è induttivo

### Circuiti risonanti parallelo: Riepilogo delle regole

Sono costituiti dal parallelo fra un'induttanza  $L$  (che ha in serie una resistenza  $R_b$ ) ed una capacità  $C$ . Vengono alimentati da un generatore di corrente  $I_0$  che ha in parallelo una sua resistenza interna  $R_0$  secondo lo schema illustrato.

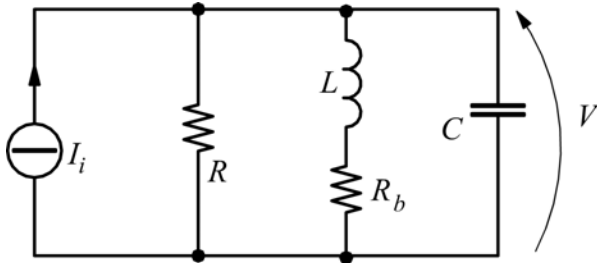

Valgono le stesse notazioni viste per i circuiti risonanti serie, per  $\omega_0$ ,  $f_0$  B e  $Q_b$ , inoltre:

$f_1, f_2$  = frequenze a cui la tensione si riduce a  $\frac{V_0}{\sqrt{2}}$  con  $V_0$ , tensione ai capi del parallelo in condizioni di risonanza.

$R_{p0}$  = Resistenza parallela della bobina  $R_{p0} = \frac{\omega_0^2 L^2}{R_b} = Q_b^2 \omega_0 L = Q_b^2 R_b$  (la resistenza che può essere messa in parallelo al ramo induttivo eliminando la  $R_b$ )

$R_T$  = Resistenza complessiva del circuito risonante, uguale alla resistenza vista ai morsetti del condensatore  $C$  con  $I_i$  aperto. Quando al posto di  $R_b$  venga posta  $R_{p0}$ .

$Q$  = coefficiente di risonanza del circuito  $Q = \frac{R_T}{\omega_0 L}$

Si hanno inoltre, le relazioni:

$$\bar{V}_0 = \bar{I}_0 R_T$$

$$Q = \frac{R_T}{\omega_0 L} = \omega_0 C R_T$$

Per  $\omega = \omega_0$ :  $I_C = I_L = Q I_i$ ; Si può constatare che

Per  $\omega = \omega_0$  il comportamento del circuito è resistivo

Per  $\omega < \omega_0$  il comportamento del circuito è induttivo (contr.al caso serie)

Per  $\omega > \omega_0$  il comportamento del circuito è capacitivo (contr.al caso serie)

**Esercizio no.1**

soluzione a pag.5

Un generatore con resistenza interna  $R_i=50\text{k}\Omega$ , alimenta alla frequenza di risonanza  $f_0=12\text{kHz}$ , un circuito RCL parallelo formato da una bobina di induttanza  $L=40\text{mH}$  e  $Q_b=14$ .

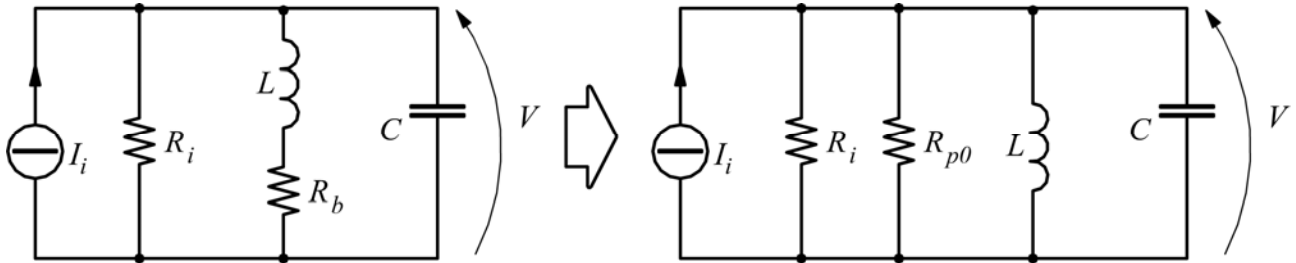

Calcola:

- La capacità  $C$  del condensatore
- Il coefficiente di risonanza  $Q$
- La banda passante  $B$

**Esercizio no.2**

soluzione a pag.6

Il circuito risonante parallelo illustrato:

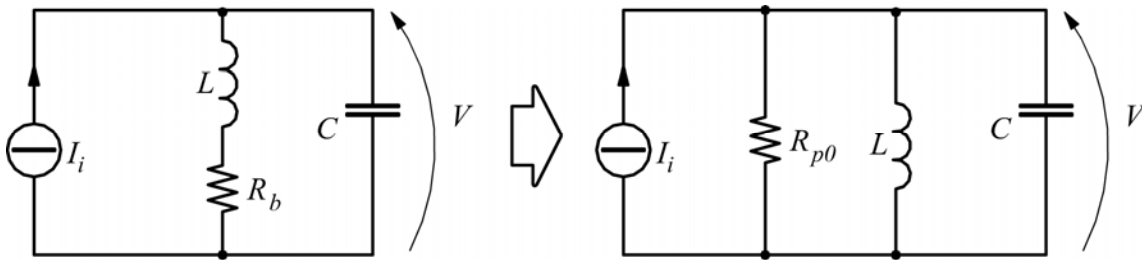

risuona alla frequenza di  $500\text{kHz}$  e alla risonanza presenta una resistenza  $R_{p0}=20\text{k}\Omega$  con un coefficiente di qualità della bobina  $Q_b=25$ .

Determina l'induttanza della bobina, la sua resistenza serie, la capacità e la banda passante del circuito.

**Esercizio no.3**

soluzione a pag.7

Un circuito risonante serie, risuona alla frequenza di  $1\text{MHz}$  e quando la frequenza differisce da quella di risonanza di  $10\text{kHz}$  la corrente si riduce al 70% della corrente massima (di risonanza). Calcola il coefficiente di risonanza  $Q$ , l'induttanza e la resistenza serie complessiva del circuito, sapendo che  $C=100\text{pF}$ .

**Esercizio no.4**

soluzione a pag.8

Nel circuito illustrato si trovi alla risonanza l'induttanza e il fattore di qualità  $Q_b$  della bobina sapendo che il coefficiente di risonanza  $Q=20$ .

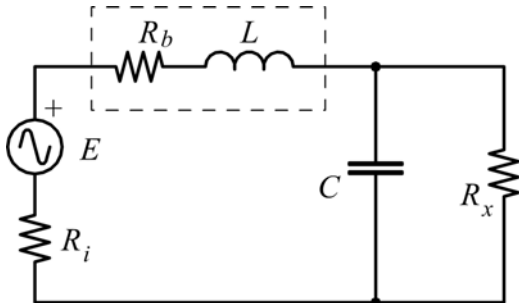

$$E = 25V$$

$$R_i = 15\Omega$$

$$R_x = 100k\Omega$$

$$C = 1000\text{pF}$$

$$f_0 = 159\text{Hz}$$

**Esercizio no.5**

soluzione a pag.9

Un circuito risonante serie risulta avere una banda passante  $B=10\text{kHz}$  ed un coefficiente di risonanza  $Q=100$ .

Sapendo che la resistenza serie del circuito è di  $10\Omega$ , calcolare il valore dell'induttanza  $L$  e della capacità  $C$ .

**Esercizio no.1**

Un generatore con resistenza interna  $R_i=50k\Omega$ , alimenta alla frequenza di risonanza  $f_0=12kHz$ , un circuito RCL parallelo formato da una bobina di induttanza  $L=40mH$  e  $Q_b=14$ .

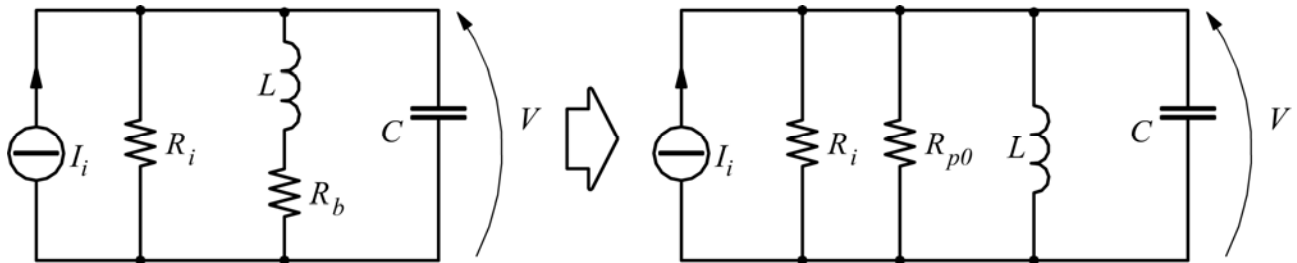

Calcola:

- La capacita C del condensatore
- Il coefficiente di risonanza Q
- La banda passante B

**Esercizio no.1:soluzione**

$$\text{Alla risonanza } \omega_0 C = \frac{1}{\omega_0 L} \rightarrow C = \frac{1}{\omega_0^2 L} = \frac{1}{(2\pi \cdot 12 \cdot 10^3)^2 \cdot 40 \cdot 10^{-3}} = 4,4 nF$$

$$R_{p0} = \frac{\omega_0^2 L^2}{R_b} = Q_b \omega_0 L = 14(2\pi \cdot 12000) \cdot 40 \cdot 10^{-3} = 42223 \Omega = 42 k\Omega$$

Dal disegno si ha che la resistenza totale del circuito è

$$R_T = R_i // R_{p0} = 23 k\Omega$$

$$Q = \frac{R_T}{\omega_0 L} = \frac{23000}{2\pi \cdot 12000 \cdot 40 \cdot 10^{-3}} = 7,5$$

$$B = \frac{f_0}{Q} = \frac{12000}{7,5} = 1573 Hz$$

**Esercizio no.2**

Il circuito risonante parallelo illustrato:

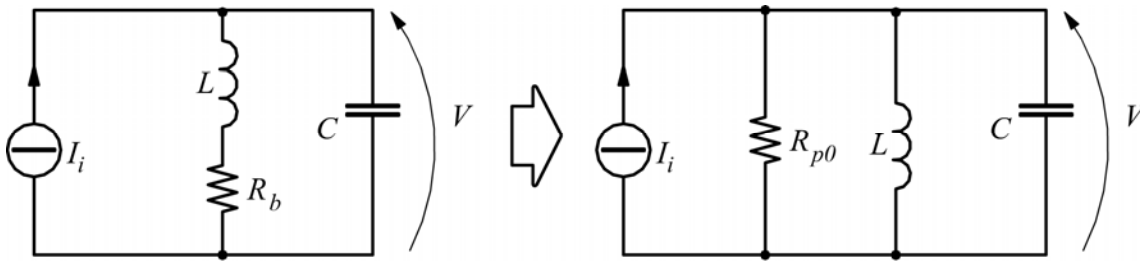

risuona alla frequenza di 500kHz e alla risonanza presenta una resistenza  $R_{p0}=20\text{k}\Omega$  con un coefficiente di qualità della bobina  $Q_b=25$ .

Determina l'induttanza della bobina, la sua resistenza serie, la capacità e la banda passante del circuito .

**Esercizio no.2:soluzione**

$$R_{p0} = \frac{\omega_0^2 L^2}{R_b} = Q_b^2 \omega_0 L = Q_b^2 R_b$$

$$20 \cdot 10^3 = 25 \cdot 2\pi \cdot 500 \cdot 10^3 L \rightarrow L = \frac{20}{25 \cdot 2\pi \cdot 500} = 2,546 \cdot 10^{-4} \text{ H} = 254,6 \cdot 10^{-6} = 254,6 \mu\text{H}$$

$$\text{dalla stessa relazione si ottiene: } R_{p0} = Q_b^2 R_b \rightarrow R_b = \frac{R_{p0}}{Q_b^2} = \frac{20.000}{25^2} = 32 \Omega$$

alla risonanza si ha :

$$\frac{I}{\omega_0 L} = \omega_0 C \rightarrow C = \frac{I}{L \omega_0^2} = \frac{I}{254,6 \cdot 10^{-6} (2\pi \cdot 500 \cdot 10^3)^2} = 3,97 \cdot 10^{-10} \cong 400 \text{ pF}$$

$$Q = \frac{R_T}{\omega_0 L} = \omega_0 C R_T = \omega_0 C R_{p0} = 2\pi \cdot 500 \cdot 10^3 \cdot 400 \cdot 10^{-12} \cdot 20 \cdot 10^3 = 25 \equiv Q_b$$

$$B = \frac{f_0}{Q} = \frac{500}{25} = 20 \text{ kHz}$$

**Esercizio no.3**

Un circuito risonante serie, risona alla frequenza di 1MHz e quando la frequenza differisce da quella di risonanza di 10kHz la corrente si riduce al 70% della corrente massima (di risonanza). Calcola il coefficiente di risonanza  $Q$ , l'induttanza e la resistenza serie complessiva del circuito, sapendo che  $C=100\text{pF}$ .

**Esercizio no.3:soluzione**

Ovviamente per le considerazioni che valgono sulla larghezza di banda, sarà:

$$f_1 = 1000 - 10 = 990\text{kHz}$$

$$f_2 = 1000 + 10 = 1010\text{kHz}$$

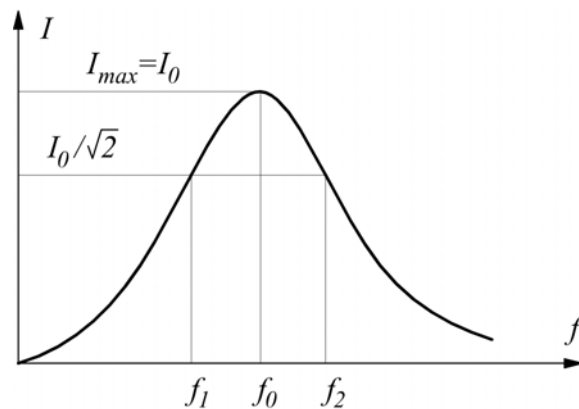
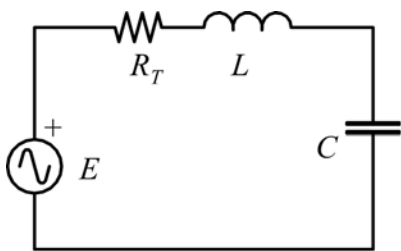

$$B = f_2 - f_1 = 1010 - 990 = 20\text{kHz}$$

poi dalla  $B = \frac{f_0}{Q}$  si ha:

$$Q = \frac{f_0}{B} = \frac{10^6}{20 \cdot 10^3} = 50$$

$$\text{per cui se } f_0 = \frac{1}{2\pi\sqrt{LC}} \rightarrow \sqrt{LC} = \frac{1}{2\pi \cdot f_0} \rightarrow L = \frac{1}{4\pi^2 f_0^2 C}$$

$$L = \frac{1}{4\pi^2 \cdot 10^{12} \cdot 10^{-10}} = 253 \cdot 10^{-6} \text{ H} = 253 \mu\text{H} \quad \text{dato che}$$

$$Q = \frac{\omega_0 L}{R_T} \rightarrow R_T = \frac{\omega_0 L}{Q} = \frac{2\pi \cdot f_0 L}{Q} = \frac{2\pi \cdot 10^6 \cdot 253 \cdot 10^{-6}}{50} = 32 \Omega$$

**Esercizio no.4**

Nel circuito illustrato si trovi alla risonanza l'induttanza e il fattore di qualità  $Q_b$  della bobina sapendo che il coefficiente di risonanza  $Q=20$ .

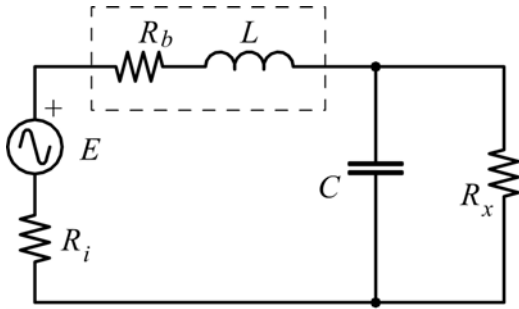

$$E = 25V$$

$$R_i = 15\Omega$$

$$R_x = 100k\Omega$$

$$C = 1000\text{ pF}$$

$$f_0 = 159\text{ Hz}$$

**Esercizio no.4:soluzione**

Purtroppo ci tocca calcolare l'impedenza equivalente fra il condensatore e la resistenza  $R_x$ .

$$Z_{eq} = \frac{R \cdot \frac{1}{j\omega C}}{R + \frac{1}{j\omega C}} = \frac{10^5 (-j10^3)}{10^5 - j10^3} = \frac{-j10^5}{100 - j} \cong -\frac{j(100 + j)10^5}{10^4} = 10 - j1000$$

Si può notare come la capacità equivalente abbia lo stesso valore di  $C$ . Il circuito si trasforma nel modo seguente:

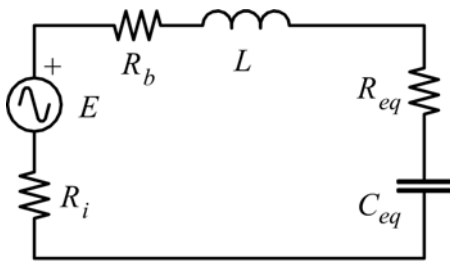

Ovviamente, alla risonanza,

$$\omega_0 L = \frac{1}{\omega_0 C_{eq}} \rightarrow L = \frac{1}{\omega_0^2 C_{eq}} = \frac{10^3}{10^6} = 1\text{ mH}$$

$$Q = \frac{\omega_0 L}{R_T} = \frac{\omega_0 L}{R_b + R_i + R_{eq}} \rightarrow R_b = \frac{\omega_0 L - Q(R_i + R_{eq})}{Q} = \frac{10^3 - 20(15 + 10)}{20} = 25\Omega$$

$$\text{segue per } Q_b: Q_b = \frac{\omega_0 L}{R_b} = \frac{10^3}{25} = 40$$



**Esercizio no.5**

Un circuito risonante serie risulta avere una banda passante  $B=10\text{kHz}$  ed un coefficiente di risonanza  $Q=100$ .

Sapendo che la resistenza serie del circuito è di  $10\Omega$ , calcolare il valore dell'induttanza  $L$  e della capacità  $C$ .

**Esercizio no.5:soluzione**

Basandosi sulle relazione:

$$B = \frac{f_0}{Q} \rightarrow f_0 = BQ = 10^4 \cdot 10^2 = 10^6 \text{ Hz}$$

$$\omega_0 = 2\pi f_0 = 2\pi \cdot 10^6 = 6,28 \cdot 10^6 \text{ rad / s}$$

$$Q = \frac{\omega_0 L}{R_T} \rightarrow L = \frac{R_T Q}{\omega_0} = \frac{10 \cdot 100}{6,28 \cdot 10^6} = 0,159 \cdot 10^{-3} = 0,159 \text{ mH} = 159 \mu\text{H}$$

$$\text{ma è anche } Q = \frac{1}{\omega_0 C R_T} \rightarrow C = \frac{1}{\omega_0 Q R_T} = \frac{1}{6,28 \cdot 10^6 \cdot 10^2 \cdot 10} = 0,159 \cdot 10^{-9} \text{ F}$$

Quindi è  $C = 0,159 \text{ nF} = 159 \text{ pF}$